

# ЭФЕКТ МАТЫЛЬКА

(Заканчэнне.

Пачатак на 1-й стар. «СГ».)

— Мужчына, які носіць матылёк, не толькі эфектна выглядае, але і без сумнення пройдзе любы дрэс-код, — кажа Вераніка. — Нават на прыём у каралевы. Без жартаў. У Англіі выкарыстоўваецца так званы дрэс-код «White tie», дзе мужчыну неабходна надзяваць фрак з белым матылёком, каб удастоіцца прыёму ў каралевы Вялікабрытаніі. У Беларусі ж, лічу, неабходна альтэрнатывай можа быць матылёк з арнамантам (усміхаецца). Праўда, асабіста мне хацелася б, каб у нас людзі насілі іх не толькі на святы, а штодзень. Праўда, адразу папярэджваю, трэба быць гатовым да павышанай увагі з боку навакольных. У нас у офісах прынята хадзіць у гальштуках, а вось матылёк — гэта ўжо экзотыка.

Упершыню я ўбачыла Вераніку Машарскую на Дні вышыванкі ў Мінску. Як высветлілася, пачынала дзяўчына са звычайных гальштукаў-матылькоў.

— Падчас вучобы ва ўніверсітэце я захаплялася дызаінам і пашывам жаночай бялізны. Неяк брат прапанаваў пашыць гальштукі-матылькі, маўляў, мужчыны ж таксама хочучы быць моднымі. Потым Ян, а ён у нас

цікавіцца беларускай культурай і гісторыяй, падкінуў новую ідэю: «А давай паспрабуем рабіць матылёкі з арнамантам». Мне ідэя спадабалася. А мама падказала: «Раней арнамент насіў не столькі эстэтычную функцыю, колькі абарончую. Вышыўка рабілася ў тым ліку і на каўняры. Таму матылёк на шыі можа быць не толькі прыгожым аксесуарам, але і своеасаблівым аб'яргам».

Так, дзякуючы сваім блізім, Вераніка пачала больш глыбока вывучаць беларускі арнамент.

— Сёння мне не цікава выкарыстоўваць асобныя сімвалы, якія вы бачыце на тых самых магнітах: «багацце», «шчасце», «сям'я». Я бяру, як правіла, самадастатковы элемент вялікай вышыўкі, капірую ўзоры з бабуліных ручнікоў, дываноў, выявы якіх знаходжу ў кнігах... Вышываю пры дапамозе швейнай машыны, аднак у астатнім увесь працэс вырабу матылёка — ручная праца.

Што цікава, Вераніка працягвае рабіць розныя матылёкі, але менавіта экзэмпляры з арнамантам карыстаюцца найбольшай папулярнасцю.

— Усе прызвычаліся, што арнамент цудоўна глядзіцца на льняной тканіне. Але я пастаянна эксперыментую: спалучаю розныя колеры, фактуры і віды тканін. Нядаўна паспрабавала вышыць беларускія ўзоры на бархаце, джынсе. І ведаеце — гэта неймаверна прыгожа.

— Мне вельмі падабаецца, калі жанчына надзявае сукенку, а ў яе кавалера — матылёк і нагрудная хусцінка для пінжака з такога ж матэрыялу.

— Мне таксама. Гэта мала таго, што глядзіцца крэатыўна, але і на мерапрыемстве адразу відаць, што яны пара. Гэтай ідэяй вельмі актыўна карыстаюцца маладыя на вяселлях. Адночы да мяне звярнуўся малады чалавек і папрасіў пашыць ільняны матылёк з ружовым арна-



Вераніка МАШАРСКАЯ: «Асабіста мне хацелася б, каб мужчыны насілі матылёкі не толькі па святах».

ментам. Я здзівілася, пытаюся ў яго: «А вы дзяўчыне сваёй?» — «Не, сабе. У нас вяселле будзе ў ружовым колеры. Мая будучая жонка так захацела». Вось гэта каханне, я разумею! (усміхаецца). А яшчэ адна пара прынесла бабулін ручнік з арнамантам і папрасіла зрабіць па яго матывах матылёк для жаніха і пояс для нявесты.

Што цікава, гальшук-матылёк — мужчынскі аксесуар, але матылёкі сям'і Машарскіх карыстаюцца папулярнасцю і сярод дзяўчат. Прычым яны іх надзяваюць не толькі пад класічную блузку. (Важна, каб яна была з каўнерыкам. Бо калі яго няма ці занадта кароткі, то матылёк будзе глядзецца не вельмі прыгожа.) Некаторыя прымацоўваюць матылёк замест пояса, тхосьці на валасы замест абруча.

— Апошнім часам матылёкі з арнамантам часта бачу на хлопчыках, якія ідуць у першы

клас. Класічная чырвоная-белая і чырвоная-белая-чорная вышыўка ідэальна спалучаецца з белай кашуляй. А калі арнамент на матылёку, напрыклад, сіні, то я параіла б дадаць перавагу блакітнай. Летась бачыла ў інтэрнэце навіну, што студэнты Брэсцкага каледжа сувязі надзелі матылёкі з беларускім арнамантам на дзень прысвячэння ў першакурснікі. Прыемна, што з кожным годам быць беларусам становіцца больш модна.

Тым, хто выбірае матылёк у падарунак, Вераніка раіць не купляць яго проста таму, што спадабаўся малюнак.

— Спачатку зазірніце ў шафу да мужчыны, каб падбраць аксесуар у тон яго адзення. Калі гэта першы матылёк у яго гардэробе, то лепш, каб ён пасаваў пад некалькі кашуль і касцюмаў.

Надзея ДРЫНДРОЖЫК. [nadzieja@vziazda.by](mailto:nadzieja@vziazda.by)



Драўляныя гальштукі-матылькі цяпер у модзе.

## ПАПЯРЭДНЕ ЗАВЯЗАНЫ МАТЫЛЁК

Да недахопаў папярэдне завязанага гальштука-матылькі можна аднесці занадта ідэальны вузел і суадносіны бакоў. Аднак, калі няма мэты праславіцца як знаўца моды, гэты варыянт заўсёды падыдзе для пачаткоўца.

## МАТЫЛЁК-САМАВЯЗ

Класічны тып гальштука-матылькі ўяўляе сабой простую стужку тканіны з невялікім патаўшчэннем па краях, якую вам неабходна завязаць самастойна. На захадзе яе яшчэ называюць «freestyle», г.зн. «вольны стыль». Як правіла, матылёк, завязаны ўласнаручна, валодае найбольшым шармам і індывідуальнасцю. Акрамя таго, па заканчэнні вечара джэнтльмены часам развязваюць яго і проста вешаюць на шыю. Так робяць у кіно, напрыклад, акцёр Джордж Клуні або Пірс Броснан.

## Вучымся завязаць самастойна

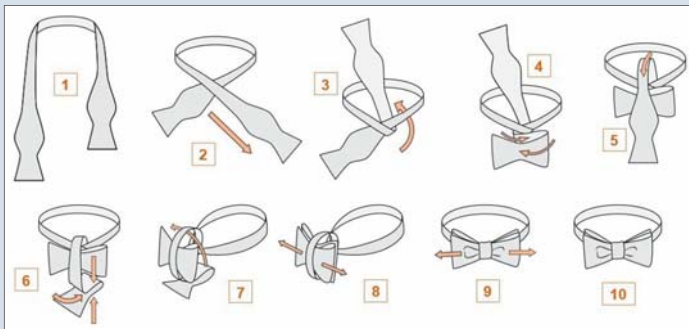

Апошнім часам бацькі ўсё часцей набываюць сваім дзецям матылёкі з арнамантам.

«У ідэале матылёку, як і звычайных гальштукаў, павінна быць некалькі, — лічыць Вераніка. — Кожны для сваёй нагоды».

## МАТЫЛЁК І ФАРМАЛЬНЫ ДРЭС-КОД

Адзін з самых распаўсюджаных выпадкаў, калі можна сустрэць мужчын у гальштуку-матылькі, — афіцыйнае мерапрыемства. Найбольш вядомы дрэс-код — так званы «Black tie»: чорны смокінг, белая кашуля і чорны гальшук-матылёк. У дадатак неабходна надзець камізэльку або спецыяльны пояс «камербанд».

«White tie» — гэта найбольш фармальны і строгі дрэс-код. Каб яму адпавядаць, вам спатрэбяцца: белы матылёк-самавяз (толькі такі тып, ніякіх зашпілек), чорны фрак і белая кашуля. Гэта не вельмі распаўсюджаны дрэс-код, але ён існуе і пра яго неабходна ведаць.

## НАПАЎАФІЦЫЙНЫ ДРЭС-КОД І МАТЫЛЁК

У напаўафіцыйным дрэс-кодзе няма такіх строгіх правілаў, як у фармальным, таму ёсць месца для эксперыменту. Напрыклад, можна падбраць пад дзелавы касцюм гальшук-матылёк у гарошак.

## ШТОДЗЕННАЕ АДЗЕННЕ І МАТЫЛЁК

Для паўсядзённага стылю няма рамак і правілаў. Хочаце надзець гальшук у клетку з яркай кашуляй і кардыганам? Або матылёк з турэцкімі агуркамі пад ільняны касцюм? Няма праблем! Можна падтрымаць выбраны стыль рознымі аксесуарамі, такімі як падцяжкі, каларовыя шарпэцікі, яркія шнуркі. А вы калі-небудзь бачылі гальштукі-матылькі з дрэва? Цяпер яны, дарэчы, на піку папулярнасці сярод стыльнай моладзі.

## 5 ТЫПАЎ ГАЛЬШТУКАЎ-МАТЫЛЁК

### Матылёк (The Butterfly)

Класічны варыянт. Па форме нагадвае крылы матылёка. У сярэднім шырыня банта складае 5,5—6,5 сантыметраў. І падыходзіць большасці мужчын.



### Вялікі матылёк (The Big Butterfly)

Памер вялікага гальштука-матылькі прыкладна 8—8,5 сантыметраў. Таму ён падыдзе мужчыну з буйной шыяй і галавой.



### Кажан (The Batwing)

Гальшук-матылёк у форме кажана — самы вузкі з усіх тыпаў. Ён менш фармальны ў параўнанні з «The Butterfly», але ён таксама падыходзіць пад дрэс-код «Black tie».



Гэта любімы матылёк былога прэзідэнта ЗША Аўраама Лінкальна, а таксама Джэймса Бонда з фільма пра агента 007.

### Форма брыльянта (The Diamond Point)

Гальшук, што па форме нагадвае брыльянт, — гэта ўдалае спалучэнне класічнай формы і вуглаватых канцоў, падобных да ромба. Матылёк — асіметрычны, таму, калі яго завязваюць самастойна, заўсёды набывае сваю індывідуальнасць у кожнага мужчыны.



### Клубны круглявы (The Rounded Club)

Ужо з назвы вынікае, што краі матылёка прымаюць круглявую форму. Такі гальшук падыдзе на вечарынку ў клуб або пад напаўафіцыйны стыль.



Выбар форм гальштука-матылькі, паводле слоў дызайнера, больш залежыць ад вашага густу і жадання, чым ад строгіх правілаў і дрэс-коду. «Выберыце форму, якая больш за ўсё падабаецца вам, і навучыцеся правільна яе завязваць. Гэта і будзе найлепшым выбарам, які створыць вам індывідуальнасць».